

# MANITOU MC 20

## CARACTERISTIQUES

### PERFORMANCES

TYPE	<b>MAT FRONTAL</b>
CAPACITE (Tonnes)	2
HAUTEUR DE LEVAGE (m)	3
NOMBRE DE RM	2
RAYON DE BRAQUAGE (m)	2,58
TYPE DE MAT	<b>DUPLEX</b>

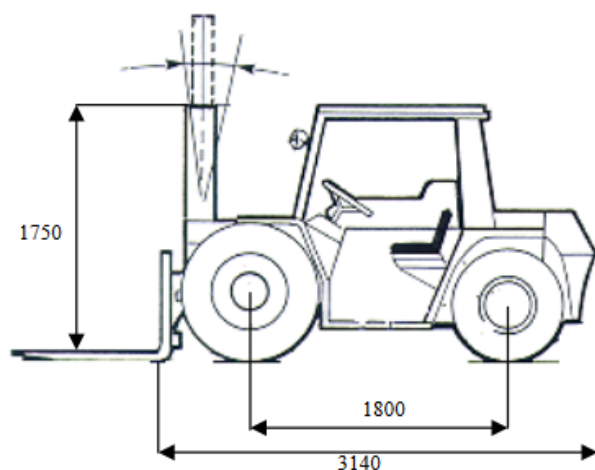

### DIMENSIONS

LONGUEUR (m)	3,14
LARGEUR (m)	1,355
HAUTEUR (m)	1,850
POIDS (Tonnes)	3,570
<b>FOURCHES (m) :</b>	
LONGUEUR	1
LARGEUR x EPAISSEUR	0,1 x 0,05
<b>PNEUMATIQUES</b>	
Avant	10.5 - 18
Arrière	19 R 400

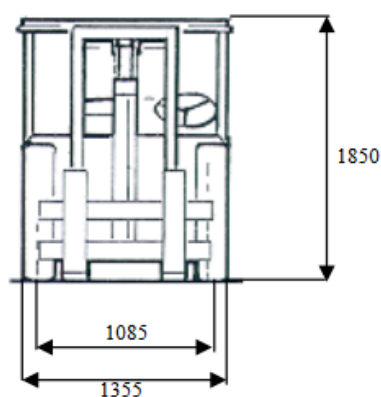

### CARACTERISTIQUES TECHNIQUES

CONSTRUCTEUR	<b>MANITOU</b>
CAPACITE CARBURANT	57 l.
CONSOMMATION	6.5 l/h
FILTRE A GASOIL	522
HUILE MOTEUR	15 W 40 / 4.5 l.
Référence Filtre	637
HUILE HYDRAULIQUE	Hydrelf 46 / 45 l.
Référence Filtre	23091-46028
<b>MOTEUR</b>	<b>PERKINS</b>
TYPE	4-108
BATTERIES	12 V - 96 Ah
PUISSANCE (DIN 6270 B) :	41.5 cv/30.5 kw

### OPTION :

RAFFINERIE